

Bir Motora Kontaktör Yardımı ile İki Yöne Kesik Yol Verme

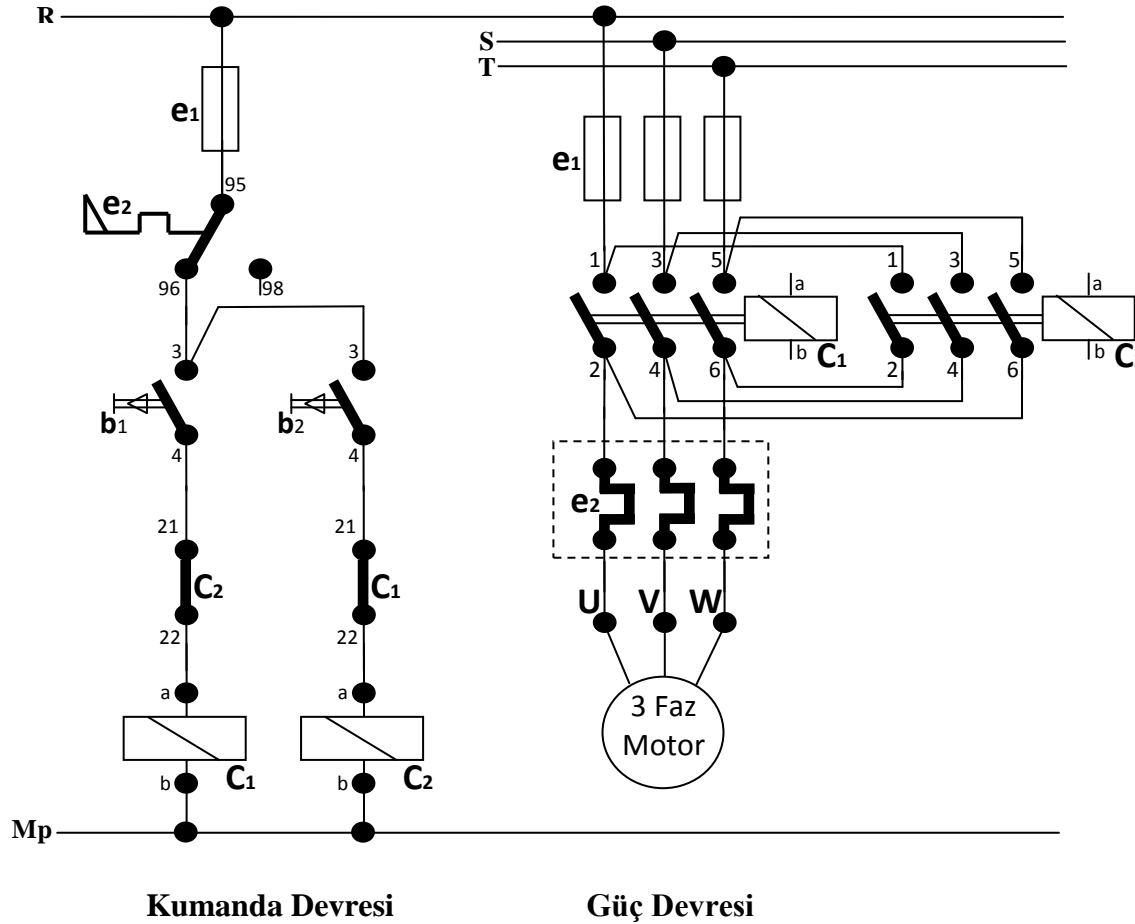

Çalışma Prensipleri

b1 Start butonuna basıldığında fazdan gelen enerji sigorta, kurulu olan termik role kontağı ve **C2** normalde kapalı yardımcı kontağı üzerinden geçerek **C1** kontaktörünün bobinini besleyerek kontaktör kontaklarını çeker. **R, S, T** fazlarından gelen enerji **C1** kontaktörünün güç kontaklarından ve termik role güç kontaklarından da geçerek motorun çalışmasını sağlar.

b2 start butonuna basılsa bile **C1** normalde kapalı kontağı açık konuma geldiğinden **C2** kontaktörü devreye girmeyecek ve fazlar arası kısa devre söz konusu olmayacaktır. Bu durum **b1** Start butonundan elimizi çekene kadar devam edecektir.

Diğer yöne çalıştırmak için ise; **b1** Start butonundan elimizi çektikten sonra **b2** Start butonuna basıldığında fazdan gelen enerji sigorta, kurulu olan termik role kontağı ve **C1** normalde kapalı yardımcı kontağı üzerinden geçerek **C2** kontaktörünün bobinini besleyerek kontaktör kontaklarını çeker. **R, S, T** fazlarından gelen enerji **C2** kontaktörünün güç kontaklarından ve termik role güç kontaklarından da geçerek motorun çalışmasını sağlar. **b1** start butonuna basılsa bile **C2** normalde kapalı kontağı açık konuma geldiğinden **C1** kontaktörü devreye girmeyecek ve fazlar arası kısa devre söz konusu olmayacaktır. Bu durum **b2** Start butonundan elimizi çekene kadar devam edecektir.