

## Bir Motora Kontaktör Yardımı ile Kesik Yol Verme

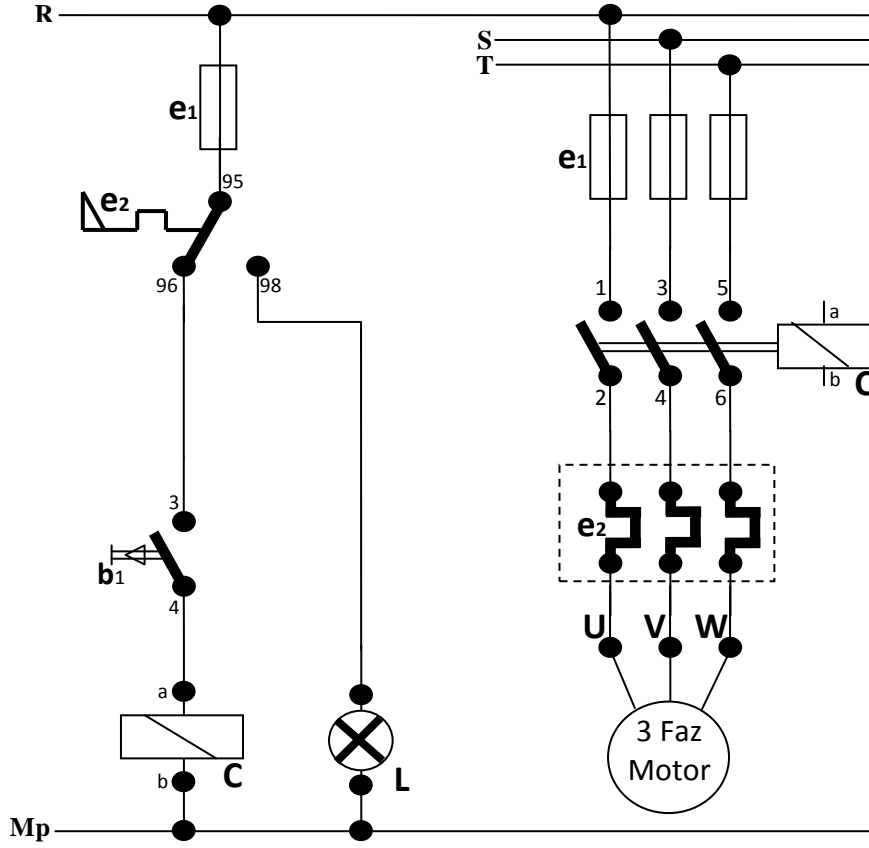

### Çalışma Prensibi

**b1** Start butonuna basıldığında fazdan gelen enerji sigorta ve kurulu olan termik role kontağı üzerinden geçerek **C** kontaktörünün bobinini besleyerek kontaktör kontaklarını çeker. **R, S, T** fazlarından gelen enerji **C** kontaktörünün güç kontaklarından ve termik role güç kontaklarından da geçerek motorun çalışmasını sağlar. Bu durum start butonundan elimizi çekene kadar devam eder.

Kumanda Devresi

Güç Devresi

## Bir Motora Kontaktör Yardımı ile Devamlı Yol Verme

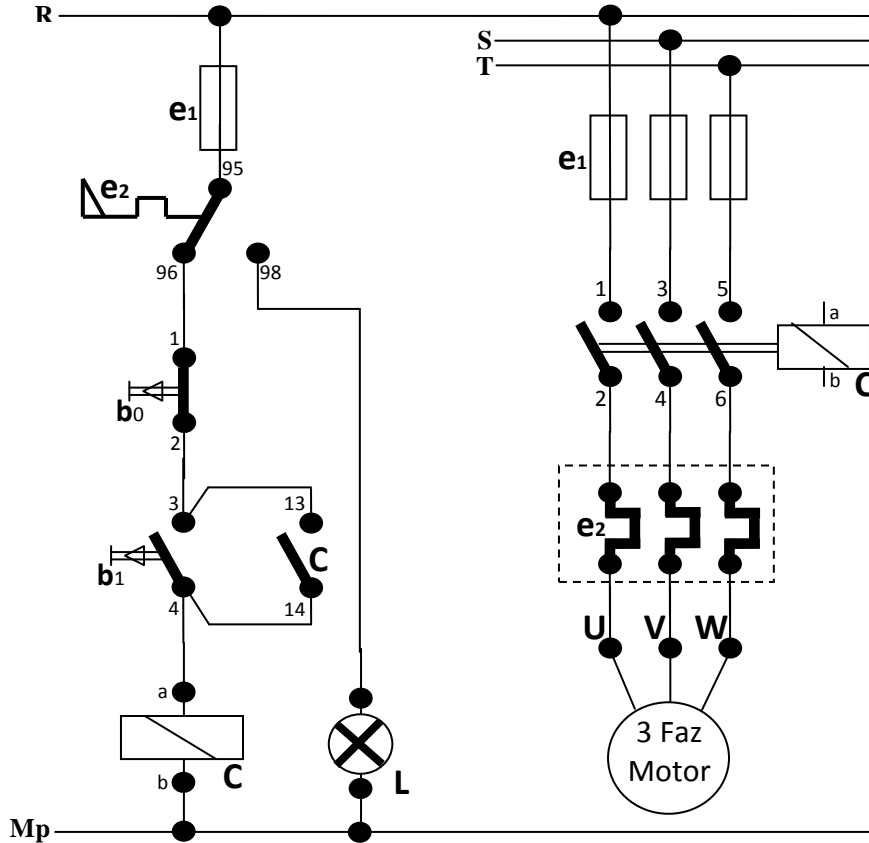

### Çalışma Prensibi

**b1** Start butonuna basıldığında fazdan gelen enerji sigorta ve kurulu olan termik role kontağı üzerinden geçerek **C** kontaktörünün bobinini besleyerek kontaktör kontaklarını çeker. **R, S, T** fazlarından gelen enerji **C** kontaktörünün güç kontaklarından ve termik role güç kontaklarından da geçerek motorun çalışmasını sağlar. Aynı zamanda gelen faz kontaktör yardımcı kontağı üzerinden devreyi tamamladığı için start buton bırakılsa bile motor çalışmayı sürdürür. Bu durum stop butonuna basılıncaya kadar devam eder.

Kumanda Devresi

Güç Devresi